

Medidas frontal (cm)	90
Medidas fondo (cm)	60

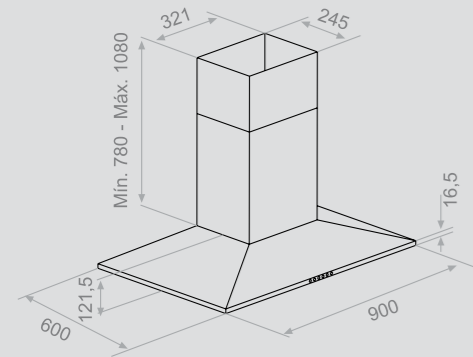

Características	90
Acero INOX AISI 430	•
<b>Easy Cleaning System</b>	•
Botonera Electrónica Regulable + Last Time	•
Lámparas Halógenas (10W)	4
Filtro inoxidable	3
Detección automática saturación de filtros	•
Carbón activado (opcional)	•
Soporte falso techo (opcional)	•
Embellecedor a techo (opcional)	•

Acabados
Inox

Motores disponibles
V.800 Interior Ø 120-150
V.850 Interior Ø 150 <b>S.E.C. System</b>

Consultar tarifa página: 26

